

Manutan

**Configurable - Store Vénitien Aluminium
Réf. CFG0002**



Le store Vénitien, intemporel, habille tous les intérieurs depuis des générations.

Retrouvez l'ici en aluminium avec trois largeurs de lame : 16 mm pour les petites ouvertures.

25 mm pour toutes les fenêtres et 50 mm pour les grandes fenêtres.

Disponibles dans de nombreux coloris, effets et ambiances pour une configuration sur mesure.

Tous les produits Manutan sont testés et approuvés par nos équipes.

**SYMBIOSE MEDICAL
SYMED**

Z.I. N°3 - 10, rue Benjamin Hoareau
97410 SAINT PIERRE
Tél. 0262 25 80 32 - Fax. 0262 25 73 38
SIRET 450 183 124 00020 - APE 4774 Z
SAS au capital de 1 587 107 €



Les incontournables du quotidien



La qualité avant tout



À un prix compétitif



By your side, every day

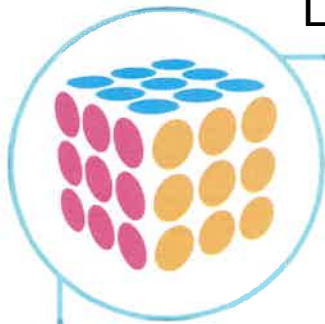

Manutan

**Configurable - Store Vénitien Aluminium
Réf. CFG0002**

Information sur le produit	Description
Intitulé du produit	Store vénitien aluminium sur-mesure, À monter: non
Marque	Manutan
Vendu par	1 pièce
Caractéristiques techniques	Description
Garantie client	10 ans
À monter	non
Service installation/montage	Service installation/montage

**SYMBIOSE MEDICAL
SYMED**

Z.I. N°3 - 10, rue Benjamin Hoareau
97410 SAINT PIERRE
Tél. 0262 25 80 32 - Fax. 0262 25 73 38
SIRET 450 183 124 00020 - APE 4774 Z
SAS au capital de 1 587 107 €

GARANTIE
10
ans

<https://www.manutan.com>



By your side, every day

Manutan

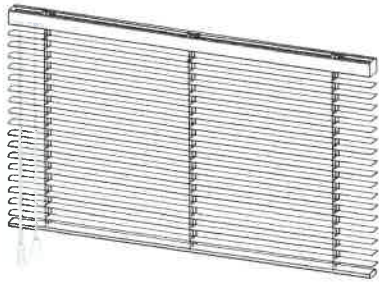

By your side, every day

Store vénitien aluminium
fixations déportées



Notice de pose

www.manutan.fr

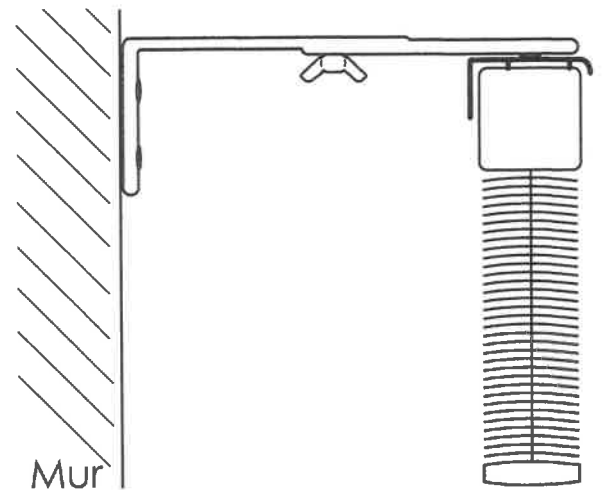
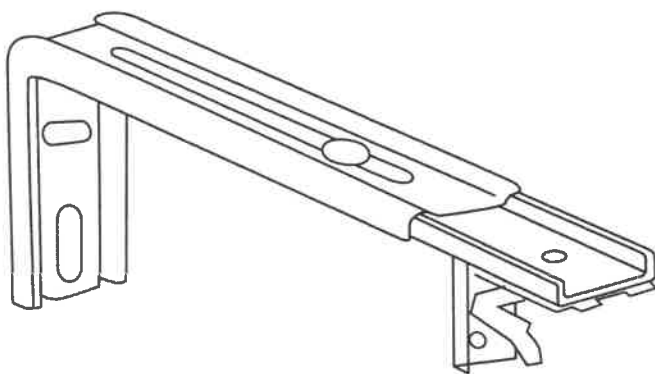

- 1 - Positionnez votre store à l'emplacement souhaité, vérifiez son horizontalité à l'aide d'un niveau puis tracez au mur une droite le long du coffre.

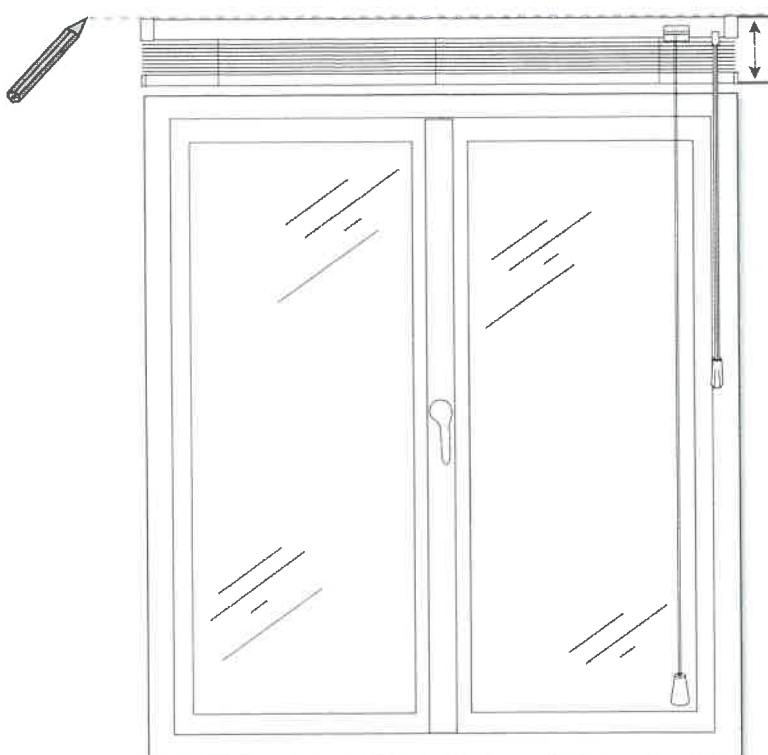

Encombrement du store replié

**SYMBIOSE MEDICAL
SYMED**
Z.I. N°3 - 10, rue Benjamin Hoareau
97410 SAINT PIERRE
Tél. 0262 25 80 32 - Fax. 0262 25 73 38
SIRET 450 183 124 00020 - APE 4774 Z
SAS au capital de 1 587 107 €

N'oubliez pas de prendre en compte l'encombrement de votre store replié, ceci afin d'éviter qu'il ne gêne l'ouverture de votre fenêtre une fois installé

Lot 1 référence : CFG0002 suite

- 2 - Positionnez les équerres le long de la ligne tracée et marquez les points de perçage sur le mur.
Important: Vérifiez que la position des fixations ne gênera pas le mécanisme du store vénitien.

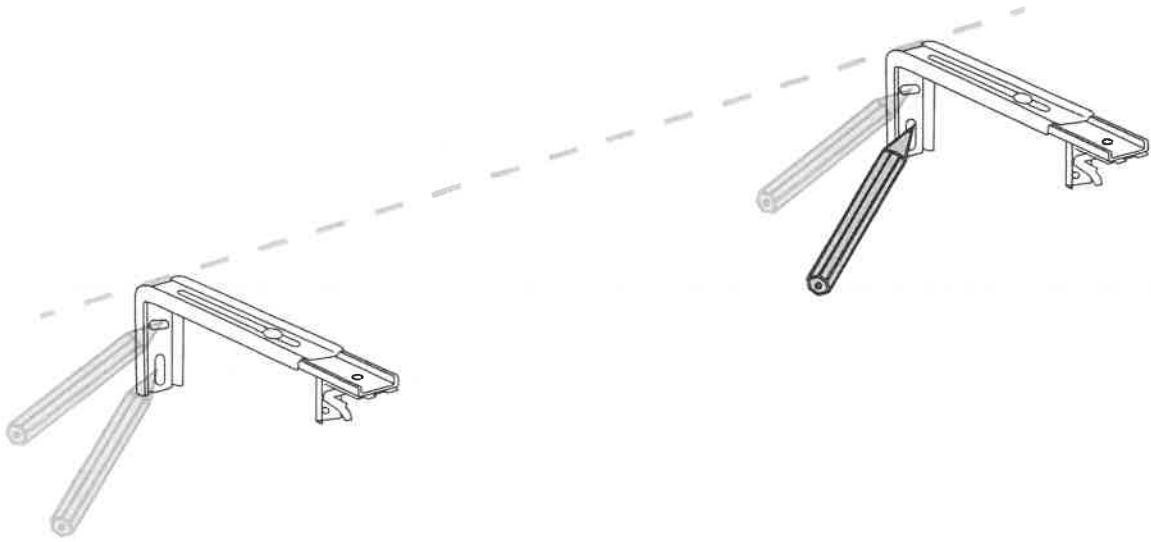

Conseils : Positionnez une fixation à quelques centimètres de chaque extrémité puis répartissez le reste des fixations équitablement le long du mur.

- 3 - Percez le mur selon vos marques. Installez les chevilles puis vissez les équerres.

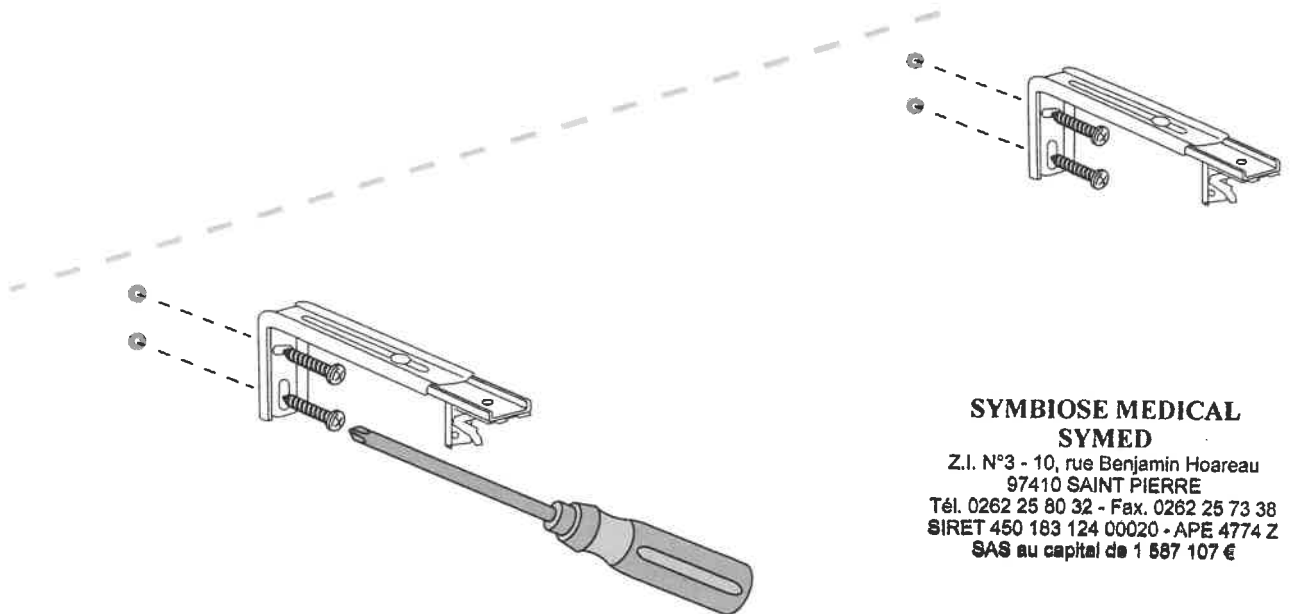

SYMBIOSE MEDICAL SYMED

Z.I. N°3 - 10, rue Benjamin Hoareau
97410 SAINT PIERRE
Tél. 0262 25 80 32 - Fax. 0262 25 73 38
SIRET 450 183 124 00020 - APE 4774 Z
SAS au capital de 1 587 107 €

- 4 - Installez le caisson sur les fixations en 4 étapes :

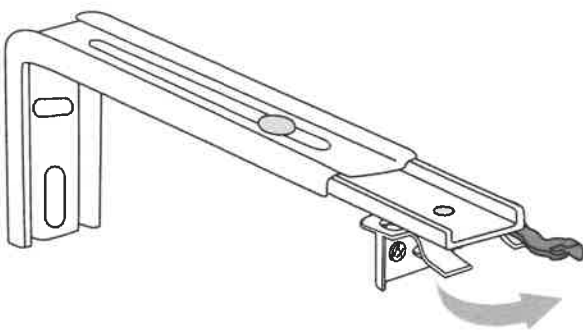

Déverrouillez toutes les fixations

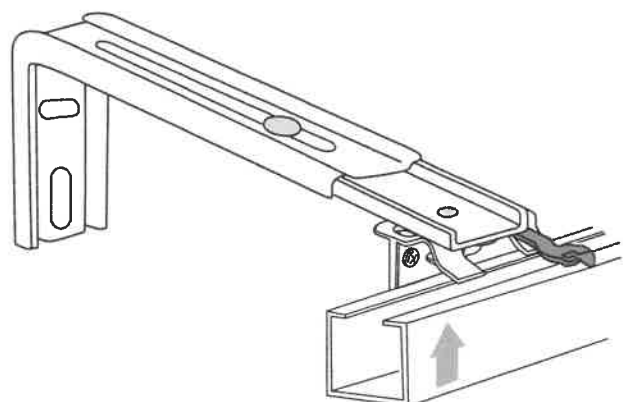

Inclinez le caisson vers l'arrière et glissez-le dans les fixations

Lot 1 référence : CFG0002 suite

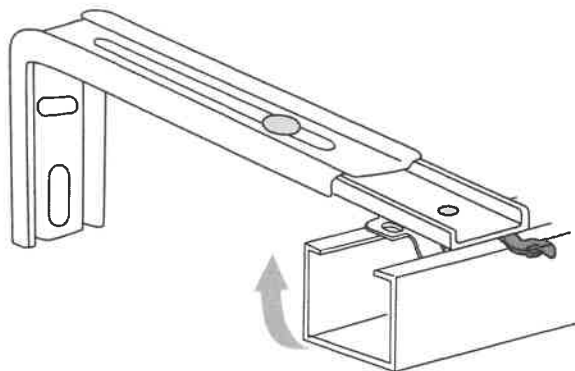

Redressez le caisson

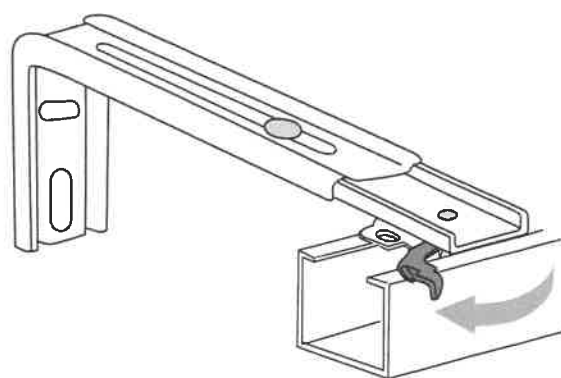

Verrouillez toutes les fixations

Conseils d'utilisation de la commande - Monomagic

Le store vénitien aluminium monomagic est un système innovant grâce à un mécanisme intégrant le cordon dans la tige d'orientation.

La remontée du store s'effectue en tirant sur le cordon, pour arrêter la remontée il suffit d'arrêter la traction.

La descente du store s'effectue en tirant sur la tige en plastique, pour arrêter la descente il suffit de relâcher la tige.

Pour l'orientation des lames il suffit de tourner la tige plastique.

SYMBIOSE MEDICAL
SYMED
Z.I. N°3 - 10, rue Benjamin Hoareau
97410 SAINT PIERRE
Tél. 0262 25 80 32 - Fax. 0262 25 73 38
SIRET 450 183 124 00020 - APE 4774 Z
SAS au capital de 1 587 107 €