

BÉNÉFICES

- **Robuste**, ce support est conçu pour supporter des charges lourdes.
- **Ajustable**, grâce à son moteur, vous pouvez facilement régler la hauteur sur 400 mm (descente et montée du MFC).
- **Pratique**, de par sa fixation murale, ce support vous permet de réduire l'encombrant au sol.

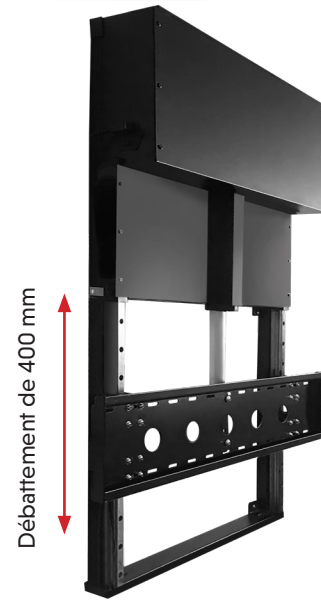

Spécifications techniques

Modèle	ST-13
Hauteur (ajustable)	400 mm
Charge maximale	110 kg
Couleur	Noir
Tailles de l'écran supportés	Du 49" au 86"
VESA	De 200 x 200 à 800 x 600

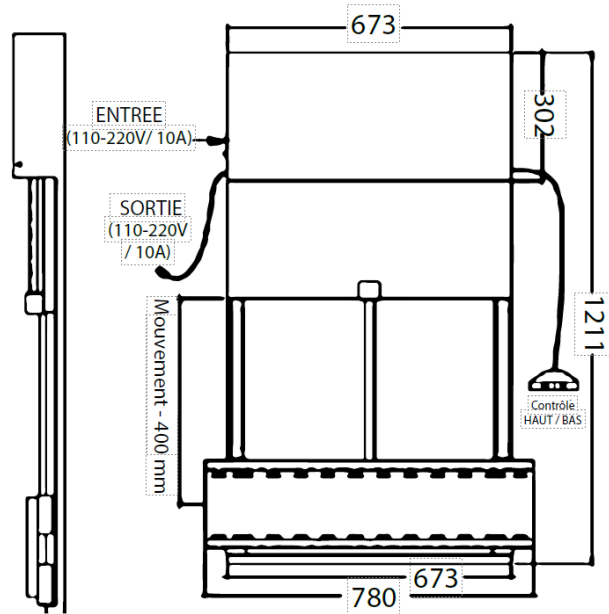

Spécifications physiques

Dimensions (avec emballage) (LxPxH)	1300 x 200 x 920 mm
Dimension max du produit (LxPxH)	780 x 1211 x 108 mm
Poids net	31 kg

VOTRE DISTRIBUTEUR AGRÉÉ

Accessoires inclus

Télécommande	1
Paquet de vis	1